

HYUNDAI
POWER PRODUCTS

BENZÍNOVÝ KROVINOREZ A VYŽÍNAČ TRÁVY

HDBT314T-1

ORIGINAL INSTRUCTIONS

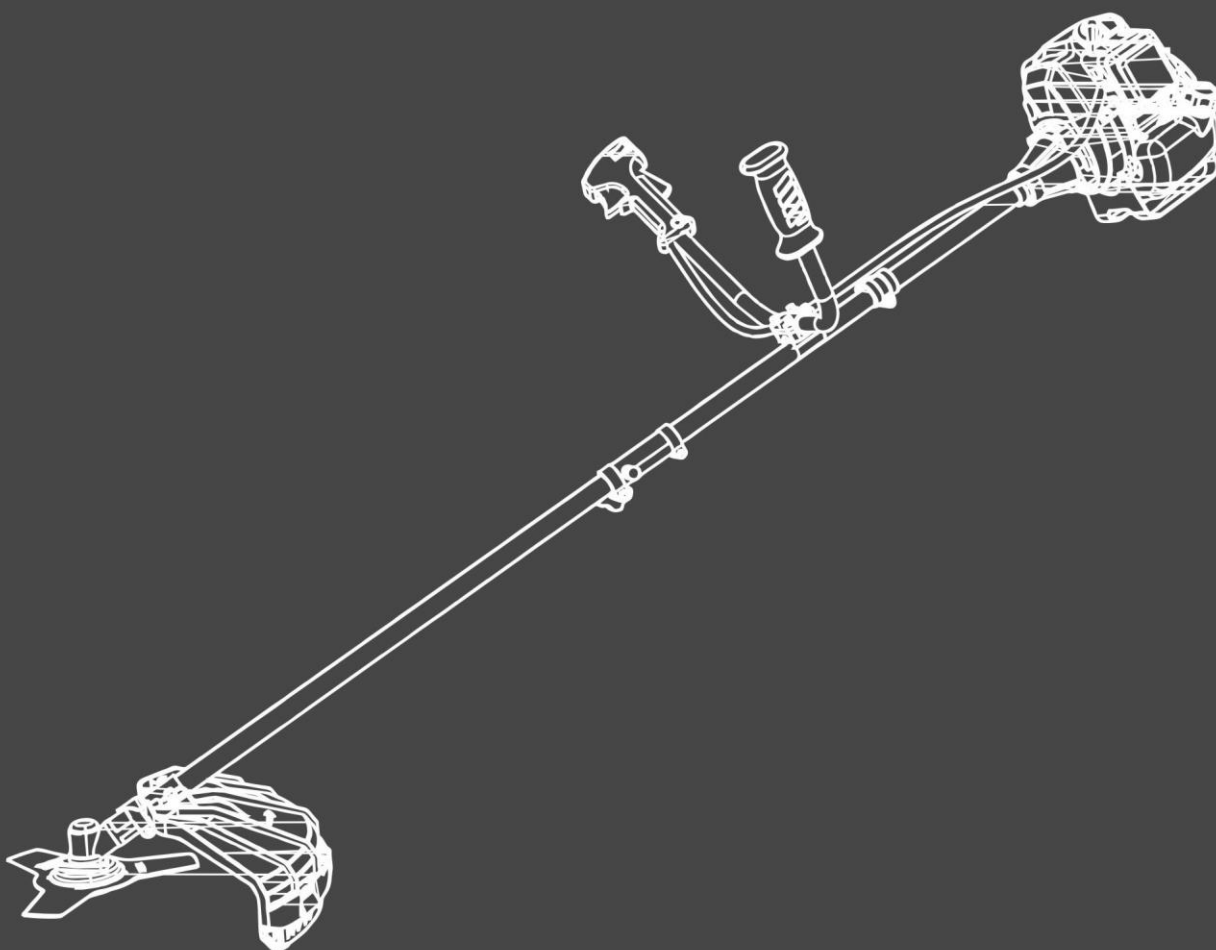

VAROVANIE: Pred použitím si dôkladne prečítajte návod na použitie.

OBSAH

1. BEZPEČNOSTNÉ UPOZORNENIA	3
2. VÁŠ VÝROBOK	8
3. MONTÁŽ	11
4. PLNENIE OLEJOVEJ NÁDRŽE A PALIVOVEJ NÁDRŽE	16
5. OPERÁCIA	18
6. ÚDRŽBA A SKLADOVANIE	20
7. VYHLÁSENIE CE	22
8. ZÁRUKA	23
9. ZLYHANIE VÝROBKU	24
10. VYLÚČENIA ZO ZÁRUKY	25

1. BEZPEČNOSTNÉ UPOZORNENIA

Je potrebné dodržiavať príslušné bezpečnostné opatrenia. Tak ako s každým energetickým zariadením, aj s touto jednotkou sa musí zaobchádzať opatrne. NEVYSTAVUJTE SEBA ANI INÉ OSOBY NEBEZPEČENSTVU.

Dodržiavajte tieto všeobecné pravidlá. Nedovoľte iným osobám používať tento stroj, pokiaľ nie sú dôkladne zodpovedné, neprečítali si a neporozumeli návodu na obsluhu stroja a neboli zaškolení v jeho obsluhu.

- Pri strojoch so spojku postupy na kontrolu, či sa rezacie zariadenie prestane otáčať, keď motor beží na voľnobeh
- Na ochranu očí vždy používajte ochranné okuliare. Správne sa oblečte; nenoste voľné oblečenie ani šperky, ktoré by sa mohli zachytiť o pohyblivé časti zariadenia. Vždy by ste mali nosiť bezpečnú, pevnú, protišmykovú obuv. Dlhé vlasy by mali byť zviazané dozadu. Odporúča sa, aby boli nohy a chodidlá zakryté na ochranu pred odletujúcimi úlomkami počas prevádzky.
- Skontrolujte celý stroj, či nie sú uvoľnené časti (matice, skrutky, skrutky atď.) a či nie je poškodený. Oprava alebo ich pred použitím stroja podľa potreby vymeňte. S touto hlavicou NEPOUŽÍVAJTE žiadne iné prídavné zariadenia ako tie, ktoré odporúča naša spoločnosť. Mohlo by dôjsť k vážnemu zraneniu obsluhy alebo okolostojacich osôb, ako aj k poškodeniu stroja.
- Udržujte rukoväte bez oleja a paliva.
- Pri rezaní vždy používajte vhodné rukoväte a ramenný popruh.
- Počas miešania paliva alebo plnenia nádrže nefajčite.
- Palivo nemiešajte v uzavretej miestnosti ani v blízkosti otvoreného ohňa. Zabezpečte dostatočné vetranie.
- Palivo vždy miešajte a skladujte v riadne označenej nádobe, ktorá je na takéto použitie schválená miestnymi predpismi a nariadeniami.
- Nikdy neodstraňujte uzáver palivovej nádrže, keď je motor v chode.
- Nikdy nezačínajte ani nespúšťajte zapojenie v uzavretej miestnosti alebo budove. Výpary z výfuku obsahujú nebezpečný oxid uhoľnatý.
- Nikdy sa nepokúšajte vykonávať nastavenia motora, keď je jednotka v chode a pripútaná k obsluhu. Úpravy motora vždy vykonávajte s jednotkou položenou na rovnom, čistom povrchu.
- Prístroj nepoužívajte, ak je poškodený alebo zle nastavený. Nikdy neodstraňujte ochranný kryt stroja. Mohlo by dôjsť k vážnemu zraneniu obsluhy alebo okolostojacich osôb, ako aj k poškodeniu stroja.
- Skontrolujte rezanú oblasť a odstráňte všetky nečistoty, ktoré by sa mohli zamotať do nylonovej reznej hlavy. Taktiež odstráňte všetky predmety, ktoré by mohol prístroj počas rezania odhodíť.
- Nedovoľte deťom, aby sa k nim priblížili. Pozorovatelia by mali byť v bezpečnej vzdialenosti od pracovného priestoru, najmenej 15 metrov.
- Nikdy nenechávajte stroj bez dozoru.
- Nepoužívajte tento prístroj na iné práce, než na ktoré je určený, ako je popísané v tejto príručke.
- Nepreháňajte to. Stále udržiavajte správnu oporu a rovnováhu. Prístroj nespúšťajte, keď stojíte na rebríku alebo na inom nestabilnom mieste.
- Počas používania zariadenia sa ruky a nohy nesmú nachádzať v blízkosti nylonovej reznej hlavy alebo čepele.
- Tento typ stroja nepoužívajte na zametanie nečistôt.
- Prístroj nepoužívajte, keď ste unavení, chorí alebo pod vplyvom liekov, drog alebo

alkoholu.

- Používajte nylonovú reznú hlavu, ktorá nie je poškodená. Ak narazíte na kameň alebo inú prekážku, zastavte motor a skontrolujte nylonovú reznú hlavu. Zlomená alebo nevyvážená nylonová rezná hlava sa nikdy nesmie používať.
- Neskladujte v uzavretom priestore, kde sa môžu dostať výpary paliva k otvorenému ohňu z ohrievačov vody, pecí atď. Skladujte len v uzavretom, dobre vetranom priestore.
- Zabezpečte bezpečný a správny výkon vášho výrobku. Tieto diely sú k dispozícii u vášho

predajca. Použitie akéhokoľvek iného príslušenstva alebo prídavných zariadení môže spôsobiť potenciálne nebezpečenstvo alebo zranenie používateľa, poškodenie stroja a stratu platnosti tejto záruky.

- Stroj kompletne vyčistite, najmä palivovú nádrž, jej okolie a čistič vzduchu.
- Pri dopĺňaní paliva nezabudnite zastaviť motor a skontrolovať, či je vychladnutý... Nikdy nedopĺňajte palivo, keď je motor spustený alebo horúci. Pri rozliatí benzínu sa uistite, že ste ho pred naštartovaním motora úplne utreli a tieto materiály zlikvidovali.
- Od ostatných pracovníkov alebo okolostojacich osôb sa držte v odstupe najmenej 15 metrov/50 stôp.
- Vždy, keď sa priblížite k obsluhu stroja, opatrne ju upozornite a potvrďte, že obsluha zastavila motor. Dávajte pozor, aby ste obsluhu nevyplašili alebo nerozptyľovali, čo môže spôsobiť nebezpečnú situáciu.
- Nikdy sa nedotýkajte nylonovej reznej hlavy alebo noža, keď je motor v chode. Ak je potrebné vymeniť chránič alebo rezací nástavec, nezabudnite zastaviť motor a skontrolovať, či rezacie zariadenie prestalo bežať.
- Motor by sa mal vypnúť, keď sa stroj presúva medzi pracovnými oblasťami
- Dávajte pozor, aby ste nylonovou reznou hlavou nenarazili do kameňov alebo do zeme.
- Neprimerane hrubá prevádzka skracuje životnosť stroja a vytvára nebezpečné prostredie pre vás a vaše okolie.
- Dávajte pozor na uvoľnenie a prehriatie dielov. Ak sa vyskytne akákoľvek abnormalita stroja, okamžite zastavte prevádzku a stroj dôkladne skontrolujte. V prípade potreby nechajte stroj opraviť u autorizovaného predajcu. Nikdy nepokračujte v prevádzke stroja, ktorý môže mať poruchu.
- Pri spúšťaní alebo počas prevádzky motora sa nikdy nedotýkajte horúcich častí, ako je napr. vysokonapäťový vodič alebo zapaľovaciu sviečku.
- Po zastavení motora je tlmič výfuku stále horúci. Stroj nikdy neumiestňujte na miesta, kde sa nachádzajú horľavé materiály (suchá tráva atď.), horľavé plyny alebo horľavé kvapaliny.
- Zvláštnu pozornosť venujte prevádzke v daždi alebo tesne po daždi, pretože pôda môže byť klzká.
- Ak sa pošmyknete alebo spadnete na zem alebo do diery, okamžite uvoľnite plynovú páku.
- Dávajte pozor, aby ste stroj neupustili alebo ho nenarazili do prekážok.
- Skôr ako pristúpite k nastaveniu alebo oprave stroja, nezabudnite zastaviť motor a odpojiť zapaľovaciu sviečku.
- Ak je stroj dlhodobo uskladnený, vypustite palivo z palivovej nádrže a karburátora, vyčistite diely, premiestnite stroj na bezpečné miesto a skontrolujte, či je motor vychladnutý.
- Pravidelne vykonávajte kontroly na zabezpečenie bezpečnej a efektívnej prevádzky. Pre dôkladnú kontrolu vášho stroja sa obráťte na predajcu.
- Stroj udržiajte mimo dosahu ohňa alebo iskier.
- Predpokladá sa, že stav nazývaný Raynaudov fenomén, ktorý postihuje prsty niektorých osôb, môže byť spôsobený vystavením vibráciám a chladu. Strata farby a necitlivosť prstov. Dôrazne sa odporúčajú nasledujúce preventívne opatrenia, pretože minimálna expozícia, ktorá by mohla ochorenie vyvolať, nie je známa.
- Udržujte svoje telo v teple, najmä hlavu, krk, nohy, členky, ruky a zápästia.
- Udržujte dobrý krvný obeh intenzívnym cvičením rúk počas častých pracovných prestávok a tiež tým, že nebudete fajčiť.
- Obmedzte prevádzkové hodiny. Snažte sa každý deň vyplniť prácami, pri ktorých sa nevyžaduje obsluha krovínorezu alebo iného ručného elektrického zariadenia.
- Ak sa u vás vyskytnú nepríjemné pocity, začervenanie a opuch prstov s následným vybielením a

stratou citlivosti, poraďte sa so svojím lekárom predtým, ako sa budete ďalej vystavovať chladu a vibráciám.

- Vždy noste ochranu sluchu, hlasný hluk môže pri dlhom počúvaní spôsobiť poškodenie sluchu, dokonca aj jeho stratu.
- Musíte mať na sebe úplnú ochranu tváre a hlavy, aby ste zabránili poškodeniu pádom alebo vetvou.
- Na lepšie uchopenie rukoväte krovínorezu používajte protišmykové pracovné rukavice. Rukavice tiež znižujú prenos vibrácií stroja na vaše ruky.
- **UPOZORNENIE:** Oblasť rezania je nebezpečná aj počas zastavenia stroja.
- Pri preprave je potrebné s týmto zariadením zaobchádzať opatrne. Nevystavujte seba ani iné osoby nebezpečenstvu.
- Pred uskladnením čepel' zabaľte. Nedovoľte deťom, aby sa k nej dostali.
- Nikdy neodstraňujte ochranný kryt stroja.
- Neskladujte v uzavretom priestore, kde sa môžu dostať výpary paliva k otvorenému ohňu z ohrievačov vody, pecí atď. Skladujte len v uzavretom, dobre vetranom priestore.
- Stroj nikdy neumiestňujte na miesta, kde sa nachádzajú horľavé materiály (suchá tráva atď.), horľavé plyny alebo horľavé kvapaliny.
- Ak je stroj dlhodobo uskladnený, vypustíte palivo z palivovej nádrže a karburátora, vyčistíte diely, presuňte stroj na bezpečné miesto a skontrolujte, či je motor vychladnutý.
- Emisie výfukových plynov
- Vnútroštátne predpisy môžu obmedziť používanie stroja.
- Zastrihávač alebo rezačku nikdy nijako neupravujte.
- Nesprávne používanie stroja môže spôsobiť vážne alebo smrteľné zranenia osôb.
- Výfukové plyny z motora tohto výrobku obsahujú chemické látky, ktoré môžu spôsobiť rakovinu, vrodené chyby alebo iné reprodukčné poškodenia.
- Pravidelne kontrolujte, či sa rezací nástavec prestane otáčať, keď motor beží na voľnobeh.
- Používajte odporúčané a vhodné rezacie nástavce. Informácie o tom, ktorý rezací nástavec možno použiť s týmto náradím, získate od svojho predajcu alebo nášho servisného zástupcu. Používanie iných rezacích nástavcov, napr. kovových viacdielných otočných reťazí a cepových nožov, môže mať bezpečnostné následky.
- Pred každým použitím a po ňom, po páde alebo iných nárazoch skontrolujte, či nedošlo k výraznému poškodeniu.
- V prípade poškodenia náradie nepoužívajte. Odneste ho na kontrolu a opravu do kvalifikovaného servisu.
- Počas prevádzky sa môžu vyskytnúť riziká a problémy, aby ste tieto riziká znížili, postupujte podľa pokynov v tejto príručke.
- Ak je potrebné odblokovať stroj alebo rezací nástavec, prestaňte náradie používať, vytiahnite zapaľovaciu sviečku. Na odblokovanie náradia používajte bezpečnostnú ochranu.
- S náradím nepracujte dlhodobo, počas práce robte pravidelné prestávky.
- Vždy udržiavajte správny postoj, nepoužívajte náradie v polohe, ktorá by mohla spôsobiť nehodu.
- Počas prepravy stroj zabezpečte, aby ste zabránili strate paliva, poškodeniu alebo zraneniu. Na nože vždy nasadte ochranné zariadenia. Náradie prepravujte vždy vo vzpriamenej polohe.
- Pri skladovaní náradia nasadte na čepel' ochranný kryt.
- Nebezpečenstvá, ktoré by sa mohli vyskytnúť pri používaní stroja (náraz na cudzí predmet, zablokovanie rezacieho zariadenia atď.). Aby ste predišli nebezpečenstvám, dôkladne skontrolujte pracovný priestor; odstráňte všetok nebezpečný materiál a predmet, ktorý sa tam môže nachádzať.

Spätňý úder a súvisiace upozornenia

- Spätňý náraz je náhla reakcia na stlačený alebo zachytený rotujúci kotúč, podložku, kefu alebo iné príslušenstvo. Priškripanie alebo zachytenie spôsobuje rýchle zastavenie rotujúceho príslušenstva, čo následne spôsobuje, že nekontrolované elektrické náradie je v mieste zaviazania tlačené v smere opačnom, ako je smer otáčania príslušenstva.
- Ak je napríklad brúsny kotúč zachytený alebo zovretý obrobkom, hrana kotúča, ktorá vstupuje do miesta zovretia, sa môže zapichnúť do povrchu materiálu, čo spôsobí, že kotúč vylezie alebo vyrazí. Kotúč môže vyskočiť buď smerom k obsluhu, alebo od nej, v závislosti od smeru pohybu kotúča v mieste zovretia. Brúsne kotúče sa môžu za týchto podmienok aj zlomiť.
- Spätňý náraz je dôsledkom nesprávneho používania elektrického náradia a/alebo nesprávnych pracovných postupov alebo podmienok a možno mu predísť prijatím vhodných bezpečnostných opatrení, ako je uvedené nižšie.
 - a) Nikdy nedávajte ruku do blízkosti rotujúceho príslušenstva. Príslušenstvo sa môže odraziť cez vašu ruku.
 - b) Neumiestňujte svoje telo do oblasti, v ktorej sa bude pohybovať elektrické náradie, ak dôjde k spätnému rázu. Spätňý ráz bude poháňať náradie v smere opačnom, ako je pohyb kolesa v mieste zachytenia.
 - c) Pri práci v rohoch, na ostrých hranách atď. buďte obzvlášť opatrní. Vyhnite sa odskakovaniu a zachytávaniu príslušenstva. Rohy, ostré hrany alebo poskakovanie majú tendenciu zachytiť rotujúce príslušenstvo a spôsobiť stratu kontroly alebo spätňý náraz.

Vysvetlenie symbolov



Výstražňý symbol



Prečítajte si príručku s pokynmi



Používajte ochranné prostriedky: ochranu sluchu, ochranu očí a prilbu



Noste ochranné rukavice



Noste ochrannú obuv



Pozor na výfukové plyny



Nefajčite a nepoužívajte náradie v blízkosti otvoreného



ohňa. Prístupné časti sú pri práci s náradím horúce.



Pozor! Riziko odrazu



Udržujte vzdialenosť okolostojacich osôb aspoň 15 mm



Pozor! Nástroj sa môže dostať do kontaktu s objemným materiálom. Môže dôjsť k strate kontroly a zraneniam.



Rýchlosť rezacieho zariadenia



Rýchlosť rezacieho nástroja



Záručná hladina akustického výkonu



Pozor na rezací nástroj!

Zvyškové riziká

Aj keď tento nástroj používate správne, vždy existujú zvyškové riziká. V súvislosti s konštrukciou a výrobou tohto elektrického náradia môžu vzniknúť nasledujúce riziká:

- Poškodenie sluchu, ak sa nepoužíva vhodná ochrana sluchu.
- Porezanie, ak sa nenosí vhodný ochranný odev.
- poškodenie zdravia v dôsledku vibrácií rúk a paží, ak sa zariadenie používa dlhší čas alebo sa s ním nesprávne zaobchádza a udržiava.
- Vdýchnutie častíc
- Vdychovanie výfukových plynov

- Kontakt pokožky s olejom/benzínom
- Vdýchnutie benzínových/olejových výparov
- Kontakt s premietanými predmetmi
- Popáleniny pri dotyku s horúcimi povrchmi
- Dlhodobé používanie tohto výrobku vystavuje obsluhu vibráciám a môže vyvolať takzvanú chorobu "bielych prstov". Aby ste znížili riziko, noste rukavice a udržiavajte ruky v teple.
- Ak sa vyskytne niektorý z príznakov "syndrómu bieleho prsta", okamžite vyhľadajte lekársku pomoc. Medzi príznaky "bieleho prsta" patrí necitlivosť, strata citlivosti, brnenie, bolesť, strata sily, zmeny farby alebo stavu kože. Tieto príznaky sa zvyčajne objavujú na prstoch, rukách alebo zápästiach. Riziko sa zvyšuje pri nízkych teplotách.

Zamýšľané použitie

Tento stroj možno používať s rezacím drôtom ako vyžínač na kosenie trávy a buriny s malou hrúbkou a v malom množstve a s rezacím nožom ako krovinorez na kosenie hustejšej vegetácie. Tento stroj sa nesmie používať na kosenie alebo iné rezné práce, pri ktorých sa musí rezný nástroj zdvihnúť nad zem. Tento stroj je povolený len na súkromné použitie. Akékoľvek iné použitie alebo úprava tohto stroja je zakázaná a predstavuje vysoké riziko.

2. VAŠE PRODUKTY

a. Popis

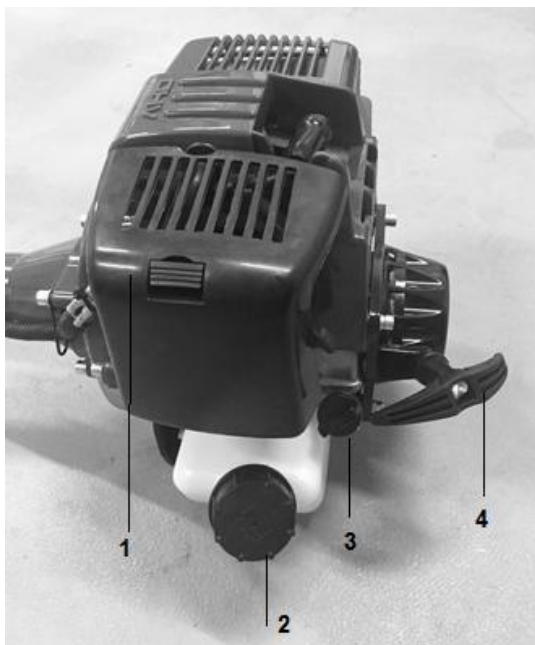

1. Vzduchový filter
2. Palivová nádrž
3. Nádrž na olej
4. Štartér s opakovaným navíjaním

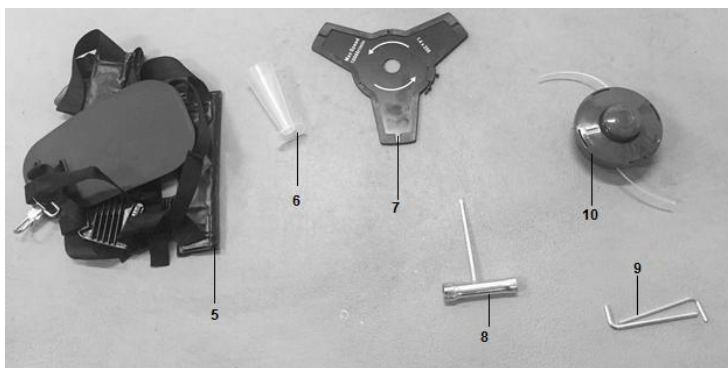

5. Postroj
6. Pohár na olej
7. Čepel' s 3 zubami
8. Klúč
9. Kovový uzamykací kolík/ klúč
10. Nylonová rezacia hlava

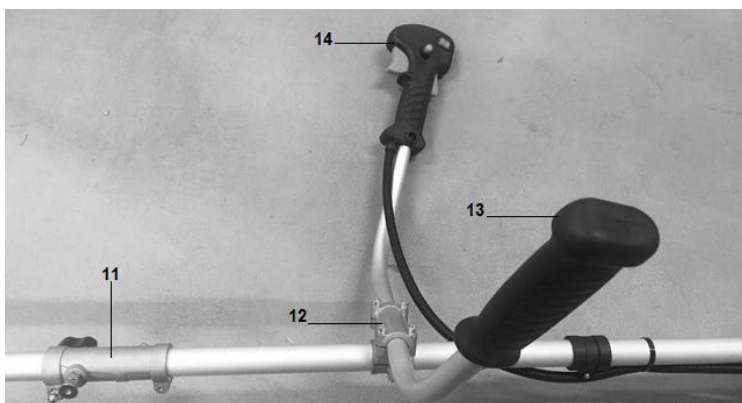

11. Montáž tyče
12. Konzola (podpora časti rukoväte)
13. Rukoväť
14. Rukoväť so spúšťačom plynu, spínačom ON/OFF a blokováním spúšťača plynu

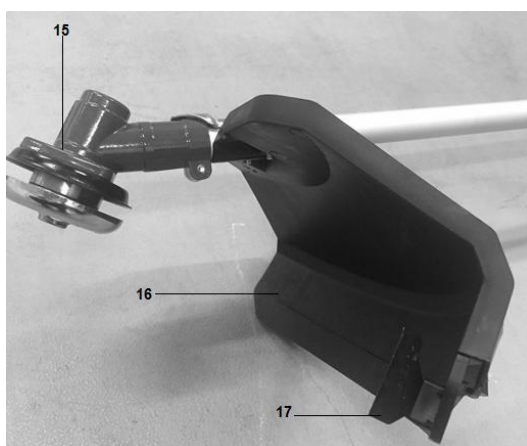

15. Uhlový pohon
16. Carter of protection
17. Zariadenie na rezanie

b. Technické údaje

Objem motora	31 cm ³
Maximálne otáčky motora	Krovinorez: 9300min ⁻¹ Vyžínač trávy: 8000min ⁻¹
Maximálny výkon	0,7 kW
Hmotnosť	Prázdna nádrž: 7,3 kg Prázdna nádrž s uvedeným príslušenstvom: 8 kg Plná nádrž a uvedené príslušenstvo: 8,5 kg
Objem palivovej nádrže	0,7l
Objem olejovej nádrže	0,08l
Priemer rezu	Vyžínač trávy: 480 mm. Krovinorez: 255 mm
Hrúbka rezu	Krovinorez: 1,4 mm (kovový nôž) Strunová kosačka: 2,4 mm (nekovové ohybné lanko)
Rezanie zubov	Krovinorez: jeden kus (tri kovové zuby) Vyžínač trávy: 2 rady (nekovový pružný linka)
Priemer stredového otvoru čepele	25,4 mm (kovová čepeľ)
Maximálna frekvencia otáčania vreteno	Krovinorez: 7000min ⁻¹ Vyžínač trávy: 6000min ⁻¹
Rezací nôž	JINLIFU, 10000/min (1,4X255)
Hlava reznej struny	ROYAL, 10000/min
Prevodový pomer	4:3
Motor	139F ROYAL
Voľnobežné otáčky motora	3100±400min ⁻¹
Rýchlosť zapínania spojky	4500min ⁻¹
Meranie vibrácia hodnota emisii	Krovinorez: - Ľavá rukoväť: 7,06 m/s ² - Pravá rukoväť: 6,87 m/s ² K=1,5 m/s ² Vyžínač trávy: - Ľavá rukoväť: 6,86 m/s ² - Pravá rukoväť: 6,67 m/s ² , K=1,5 m/s ²
Nameraná hladina akustického tlaku LpA dB(A)	Krovinorez: K= 3dB(A) Vyžínač trávy: K= 3dB(A)
Nameraná hladina akustického výkonu LwA dB(A)	Krovinorez: Vyžínač trávy: 107,4 dB(A) K= 3dB(A) 108,2 dB(A) K= 3dB(A)
Zaručená hladina akustického	113 dB(A)

výkonu	
--------	--

3. MONTÁŽ

a) Montáž rúrky na náradie

- Odskrutkujte skrutku (1) a odstráňte kryt skrutky (2). Pozri obr. 1.
- Nástavec zasuňte do konektora (obr. 2).
- Dbajte na to, aby ste kolík upevnili do otvoru v rúrke. Nasadte späť uzáver (2) a naskrutkujte naň skrutku (3). Pozri obr. 3.

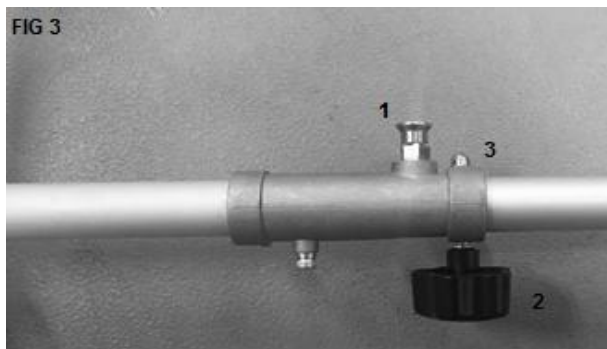
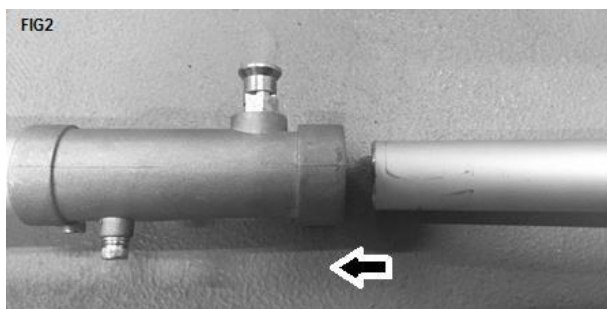
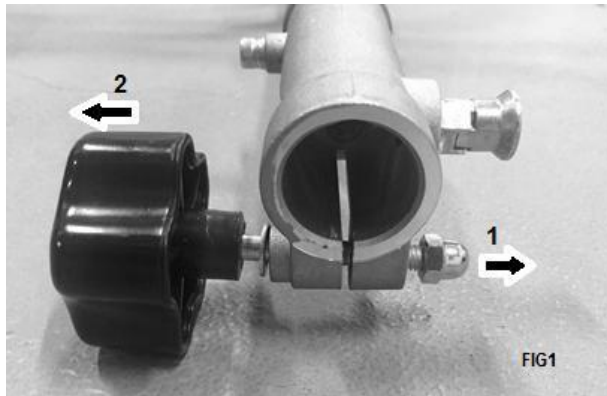

b) Montáž rukoväte

- Odskrutkujte držiak a odstráňte ho (obr. 4)
- Namontujte rukoväť do držiaka v požadovanej polohe (obr. 5).
- Znovu namontujte držiak a priskrutkujte ho 4 skrutkami (obr. 6).

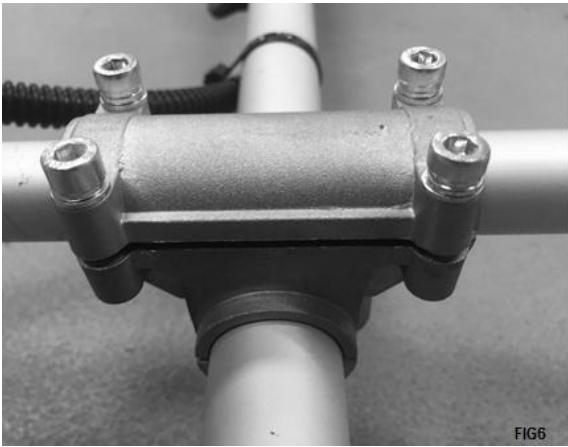
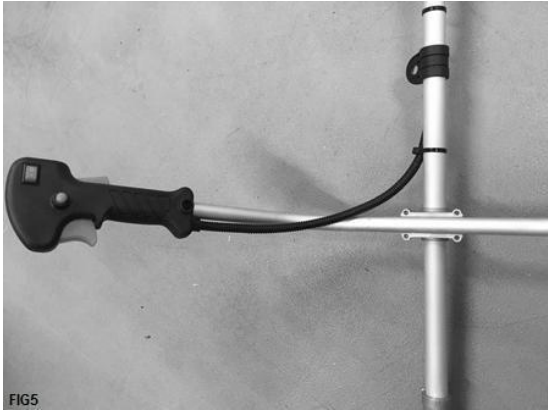
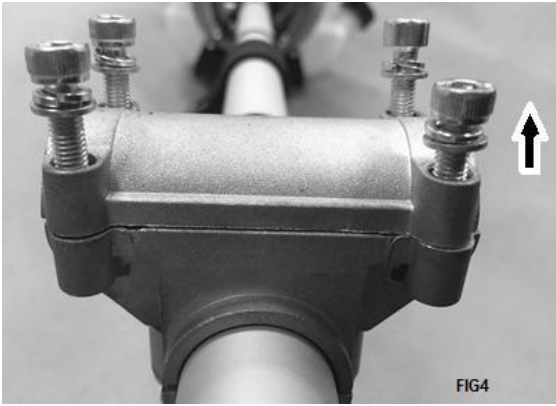

c) Inštalácia ochranného vozíka

- Odstráňte skrutky, ktoré sa nachádzajú na ochrannom kryte (obr. 7).
- Nainštalujte rúrku na ochranný vozík. Uistite sa, že ste ju nainštalovali v správnej polohe (obr. 8).
- Priskrutkujte vozík na rúrku pomocou dvoch skrutiek (obr. 9).

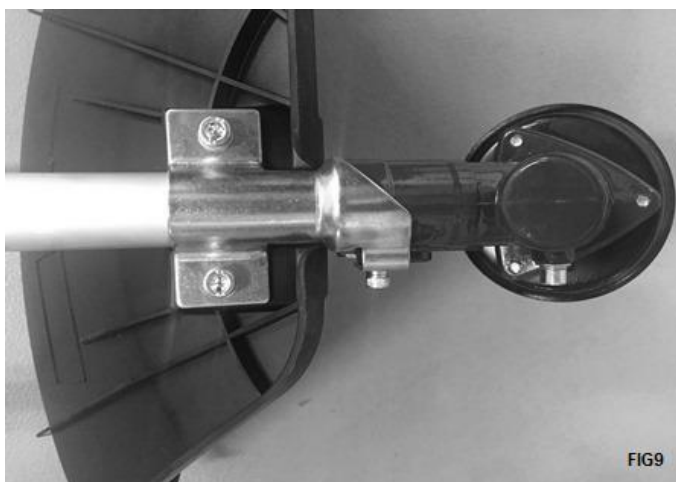
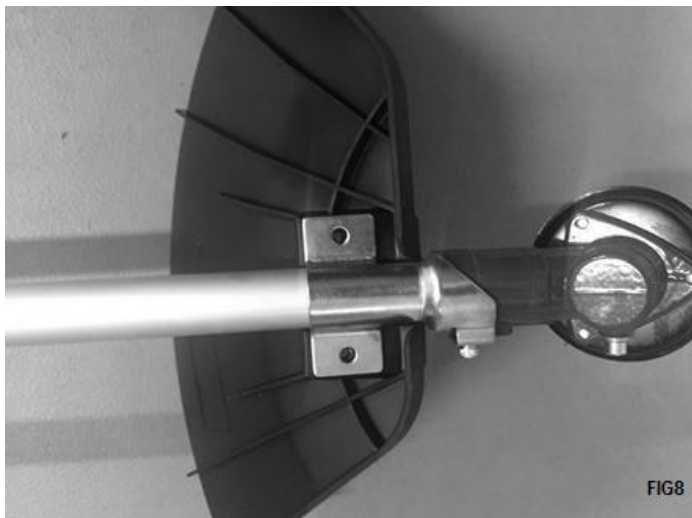
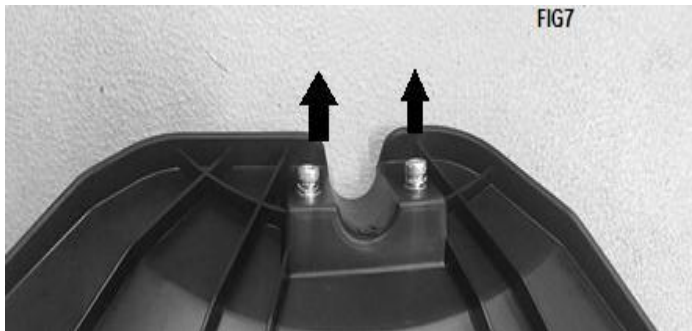

d) Inštalácia nylonovej žacej hlavy (pre prácu s vyžínačom tráv)

- Do otvoru na boku hnacieho kolesa a na pohone nástroja vložte kovový zaisťovací nástroj (obr. 10).
- Odstráňte krycí zvon a pridržiavaciu maticu z hriadeľa (obr. 11).
- Nainštalujte a priskrutkujte nylonovú reznú hlavu. Uistite sa, že je dobre nainštalovaná.
- Potom odstráňte kovový zaisťovací nástroj.

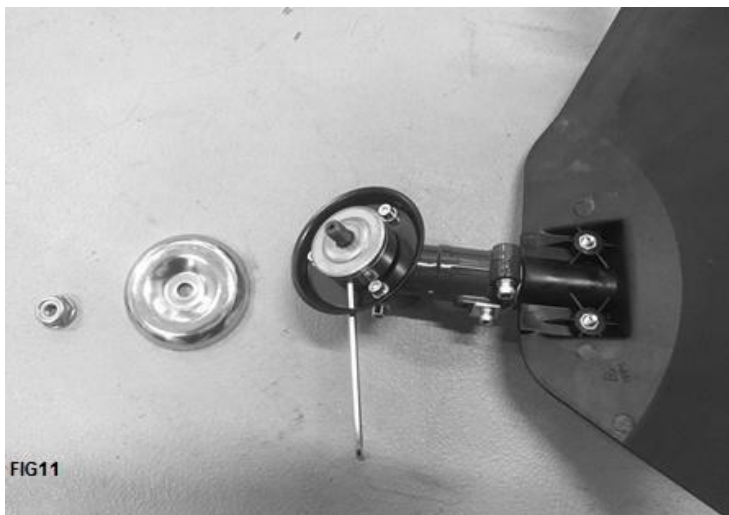
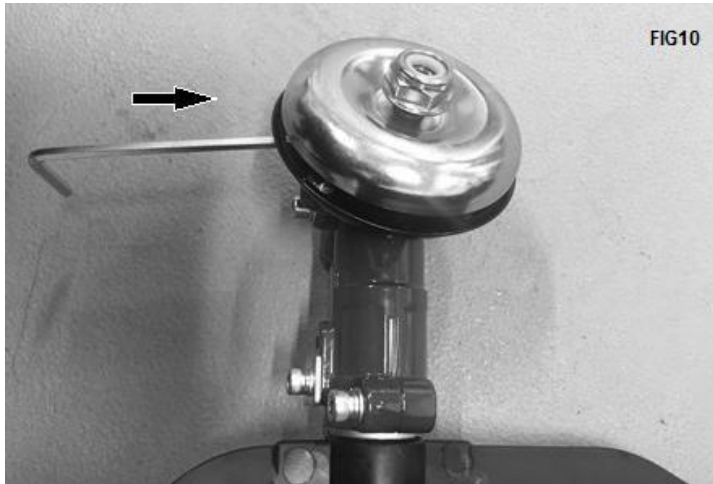

e) Inštalácia kovového noža (pre prevádzku krovinorezu)

- Do otvoru na boku hnacieho kolesa a na pohone nástroja vložte kovový zaistovací nástroj (obr. 10).
- Odstráňte krycí zvon a pridržiavaciu maticu z hriadeľa (obr. 11).
- Na hriadeľ nasadte v nasledujúcom poradí: nôž, krycí zvon a potom pridržiavaciu maticu (obr. 13).
- Odstráňte kovový zaistovací nástroj.

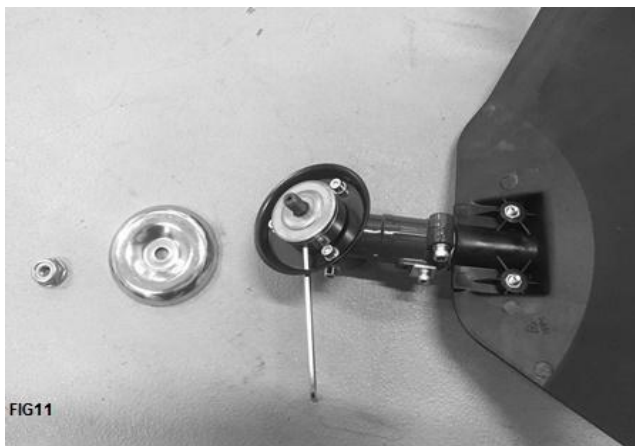
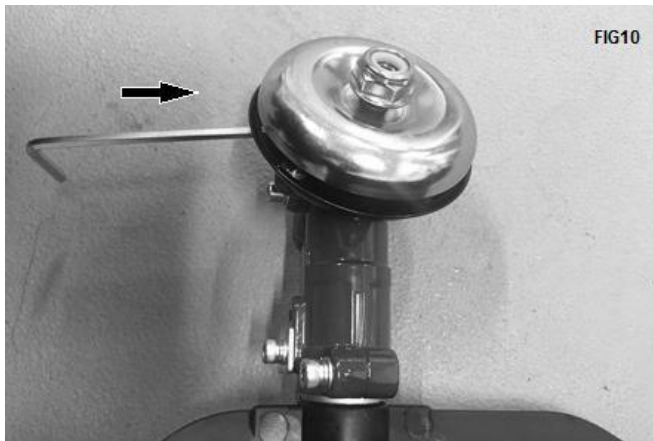

POZNÁMKA

Po inštalácii vždy skontrolujte, či je inštalácia správna. Ak nôž nie je dobre nainštalovaný, bude nadmerne vibrovať a môže spôsobiť zranenie. Ak pri prevádzke dochádza k abnormálnym vibráciám, okamžite zastavte náradie a skontrolujte

4. PLNENIE OLEJOVEJ NÁDRŽE A PALIVOVEJ NÁDRŽE

a) Palivo

- **Varovanie: Benzín je vysoko horľavý. Palivo uchovávajte v špeciálne navrhnutých kanistroch.**
- **Nádrž plňte len vonku a počas prevádzky nefajčite. V blízkosti paliva sa vyhýbajte iskrám alebo otvorenému ohňu.**
- **Pred naštartovaním motora naplňte nádrž. Nikdy neodstraňujte uzáver palivovej nádrže, nedopíňajte palivo, keď motor beží alebo keď je motor ešte teplý.**
- **Vyhnete sa preplneniu nádrže: Keď unikne prebytočné palivo, nepokúšajte sa naštartovať motor, ale odsuňte stroj a vyhýbajte sa všetkým zdrojom vznietenia v okolí, kým sa výpary paliva neroztýlia.**
- **Dôkladne utiahnite všetky uzávery palivových nádrží a kanistrov.**
- **Naplňte nádrž na podlahe.**
- **Motor sa musí spustiť vo vzdialenosti najmenej 3 metre od miesta, kde bola palivová nádrž naplnená.**
- **Pred pridaním paliva vypnite motor. Pred naplnením nádrže zmes dôkladne pretrepte.**
- **Benzín skladujte v nádržiach špeciálne navrhnutých na tento účel.**
- **Palivovú nádrž spotrebiča plňte vonku a počas práce nefajčite.**
- **Pred naštartovaním motora naplňte nádrž. Nikdy neotvárajte uzáver palivovej nádrže ani nenapíňajte palivovú nádrž, keď je motor v chode alebo je motor ešte horúci.**
- **Zabráňte rozliatiu benzínu: Pri rozliati benzínu stroj neštartujte a odsuňte ho z miesta, kde sa benzín rozlial, aby ste zabránili vzniku možného požiaru.**

Tento typ nástroja je určený na používanie s bezolovnatým benzínom. Používanie bezolovnatého benzínu zabraňuje zbytočnému znečisťovaniu v záujme vášho zdravia a ochrany životného prostredia. Používanie benzínu alebo oleja nižšej kvality môže poškodiť tesniace krúžky, kanály alebo palivovú nádrž.

Emisie výfukových plynov sú regulované základnými technickými vlastnosťami motora a jeho komponentov (karburácia, nastavenie zapalovacích sviečok, regulácia otvárania a zatvárania výfukových plynov) bez použitia príslušenstva alebo katalyzátora počas spaľovania.

Plnenie nádrže

- Odskrutkujte uzáver nádrže.
- Naplňte nádrž na 80 % jej objemu.

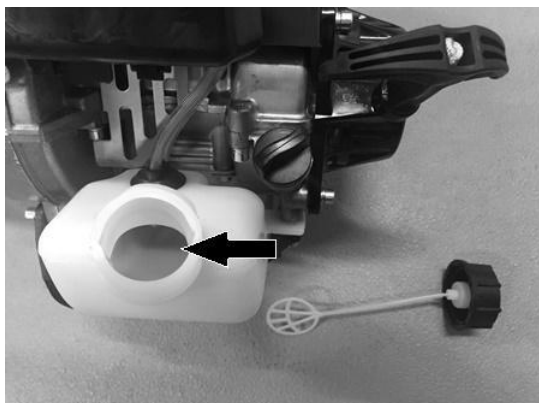

- Naskrutkujte späť uzáver palivovej nádrže. Po naplnení palivovej nádrže vyčistite uzáver palivovej nádrže a okolie. Preplnenie palivovej zmesi eliminujte trením.

b) Olej

- Otvorte nádrž na olej.
- Pomocou dodanej nádoby nalejte olej do nádrže. Nepreliievajte.

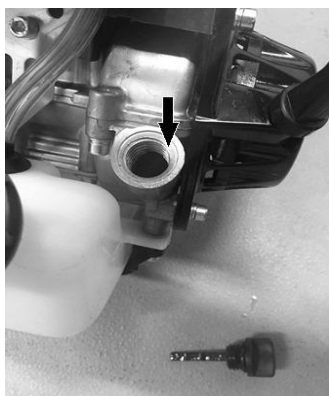

- Zatvorte nádrž. Zotrite všetok preplnený olej.

Informácie

Odporúčany olej: Odporúčame používať vysokokvalitný detergentný olej klasifikovaný ako SF, SG, SH, SJ alebo vyšší. Nepoužívajte špeciálne aditíva.

Vonkajšie teploty určujú správnu viskozitu oleja pre motor. Pri teplotách pod 4 °C spôsobuje použitie oleja SAE 30 ťažkosti pri štartovaní.

Pri teplotách nad 27 °C môže použitie oleja 10W-30 zvýšiť spotrebu oleja. Pravidelne kontrolujte hladinu oleja.

Kontrola hladiny oleja

- Náradie musí byť vypnuté.
- Vyberte meradlo z olejovej nádrže a utrite ho.
- Zasuňte meradlo do olejovej nádrže bez toho, aby ste ho zaskrutkovali, a potom ho vyberte, aby ste skontrolovali hladinu oleja.
- Ak je hladina oleja blízko spodnej hranice meradla alebo pod ňou, vyberte meradlo a doplňte olejovú nádrž až po hornú hranicu meradla (spodný okraj meradla). Olej nepreliievajte.

Vymeňte mierku olejovej nádrže.

5. OPERÁCIA

a) Spustenie nástroja

- Prepínač ON/OFF nastavte do polohy "ON" (I).



- Ťahajte za navijací štartér, kým motor nenabehne.
- Na ovládanie stlačte a podržte blokovanie plynovej rukoväte (1) a potom stlačte plynovú rukoväť (2).



b) Zastavenie nástroja

- Uvoľnite spúšť plynu a blokovanie spúšte plynu.
- Prepínač ON/OFF nastavte do polohy STOP (O).



c) Prevádzka vyžínača trávy

- Orezávanie

Pomaly nakláňajte hlavu, aby ste od seba odvrátili nečistoty. Ak kosíte až k prekážke, ako je plot, stena alebo strom, priblížte sa k nej pod takým uhlom, aby nečistoty, ktoré sa od prekážky odrazia, odleteli preč od vás, Pohybujte hlavou pomaly, kým nebude tráva pokosená až k prekážke, ale nezasekávajte (nepreháňajte) vlasec do prekážky. Ak striháte až po drôtené pletivo alebo reťazový plot, dávajte pozor, aby ste podávali len po drôt. Ak pôjdete príliš ďaleko, vlasec sa okolo drôtu odtrhne. Orezávanie môžete vykonávať tak, že stonky buriny prerežete pomednom. Umiestnite hlavu strunovej kosačky blízko spodnej časti buriny - nikdy nie vysoko, čo by mohlo spôsobiť, že sa burina rozkmitá a zachytí strunu. Namiesto toho, aby ste burinu prerezali priamo, použite len samotný koniec vlasca na pomalé opotrebovanie stonky.

- Skalpovanie a lemovanie

Obe tieto operácie sa vykonávajú s hlavou linky naklonenou pod strmým uhlom. Skalpovaním sa odstraňuje vrchný porast a ponecháva sa zemský medveď.

Lemovanie je zastrihávanie trávy v miestach, kde sa rozšírila cez chodník alebo príjazdovú cestu. Počas orezávania okrajov aj skalpovania držte prístroj pod strmým uhlom a v polohe, v ktorej sa nečistoty a prípadná uvoľnená zemina a kamene nevrátia späť k vám, aj keď sa odrazia od tvrdého povrchu. Hoci obrázok ukazuje spôsob hranenia a skalpovania, každý pracovník si musí sám nájsť uhly, ktoré vyhovujú jeho telesnej veľkosti a situácii pri kosení.

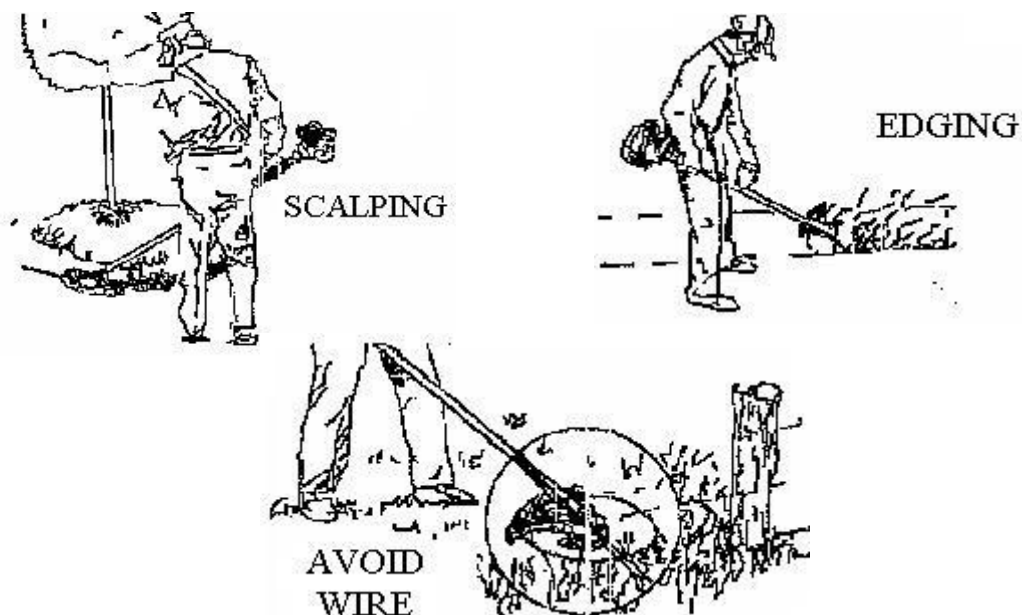

d) Prevádzka krovinorezu

- Nepoužívajte krovinorez na rezanie stromov
- Neorezávajte tupým, prasknutým alebo poškodeným ostrím.
- Pred rezaním porastu skontrolujte, či sa v ňom nenachádzajú prekážky, ako sú balvany, kovové koly alebo drôty z poškodených plotov. Ak sa prekážka nedá

odstrániť, označte jej polohu, aby ste sa jej mohli vyhnúť pomocou noža. Kamene a kovy otupia alebo poškodia nôž. Drôt sa môže zachytiť o hlavu noža a rozletieť sa alebo byť vymrštený do vzduchu.

- Vždy používajte ramenný popruh Nastavte popruh aj svorku popruhu na jednotke tak, aby jednotka visela niekoľko centimetrov nad úrovňou zeme. Rezací hlavica a štít proti nečistotám by mali byť vo všetkých smeroch v rovine. Jednotku pripútajte na pravej strane tela.
- Rezte len tou stranou noža, ktorou sa nečistoty pohybujú smerom od vás.
- Ak dôjde k spätnému rázu, nôž môže byť tupý alebo materiál je taký hrubý a tvrdý, že by ste namiesto tohto stroja mali použiť iný nástroj.
- Nevyvíjajte na nôž silu pri rezaní. Uhol rezu nemeňte po zaseknutí do dreva. Nepoužívajte žiadny tlak ani páku, ktoré by mohli spôsobiť zaseknutie alebo prasknutie čepele.

Kosenie buriny

Ide o rezanie kmitaním noža v rovnomernom oblúku. Dokáže rýchlo vyčistiť plochy poľnej trávy a buriny. Kosa by sa nemala používať na kosenie veľkých, tvrdých burín alebo drevnatých porastov.

Kosenie sa môže vykonávať oboma smermi alebo len jedným smerom, čo vedie k odhadzovaniu nečistôt.

To znamená, že používate tú stranu čepele, ktorá sa otáča smerom od vás. Na tej istej strane mierne nakloňte čepeľ nadol. Ak budete kosu kosiť oboma smermi, zasiahnu vás nejaké úlomky.

6. ÚDRŽBA A SKLADOVANIE

a) Vzduchový filter

- Nahromadený prach vo vzduchovom filtri znižuje účinnosť motora. Zvyšuje spotrebu paliva a umožňuje prechod abrazívnych častíc do motora. Vzduchový filter odstraňujte tak často, ako je potrebné, aby ste ho udržiavali v čistom stave. Ľahký povrchový prach sa dá ľahko odstrániť poklepaním na filter. Silné usadeniny by sa mali vymyť vo vhodnom rozpúšťadle.
- Odstráňte kryt filtra uvoľnením gombíka krytu vzduchového filtra.

b) Nastavenie karburátora

Ak to nie je nevyhnutné, karburátor neupravujte. Ak máte problémy s karburátorom, obráťte sa na svojho predajcu. Nesprávne nastavenie môže spôsobiť poškodenie motora a stratu záruky.

c) Palivový filter

Palivová nádrž je vybavená filtrom. Filter sa nachádza na voľnom konci palivového potrubia a možno ho vybrať cez palivový otvor pomocou kúska zahnutého drôtu. Pravidelne kontrolujte palivový filter. Nedovoľte, aby sa do palivovej nádrže dostal prach. Upchatý filter spôsobí ťažkosti pri štartovaní motora alebo abnormality pri štartovaní motora alebo abnormality vo výkone motora.

Ak je filter znečistený, vymeňte ho. Keď je vnútro palivovej nádrže znečistené, môžete ho vyčistiť vypláchnutím nádrže benzínom.

d) **Zapaľovacia sviečka**

Nepokúšajte sa vybrať zástrčku z horúceho motora, aby ste zabránili možnému poškodeniu závitov.

- V prípade znečistenia ozónom vyčistite alebo vymeňte zapaľovaciu sviečku.
- Ak je koniec stredovej elektródy opotrebovaný, zapaľovaciu sviečku vymeňte.

e) Manipulácia a preprava

- Motor by sa mal vypnúť, keď sa zariadenie presúva medzi pracovnými oblasťami.
- Po zastavení motora je tlmič výfuku stále horúci. Nikdy sa nedotýkajte horúcich častí, ako je tlmič výfuku.
- Skontrolujte, či z nádrže neuniká palivo.
- Náradie prepravujte tak, aby ste zabránili strate paliva, zraneniam a poškodeniu.
- Pred prepravou a uskladnením demontujte reznú hlavu a nôž. Nôž vložte do obalu.

f) Pred použitím vždy vyčistite a nabrúste nôž, skontrolujte, či je nôž pevne nasadený, a skontrolujte, či nie je poškodený, ak narazí na prekážky. Ak sa dlhší čas nepoužíva, vyčistite povrch čepele a použite mazivo, aby ste zabránili vzniku hrdze.

g) Úložisko

- Skontrolujte, vyčistite a v prípade potreby nechajte spotrebič opraviť.
- Vyprázdňte nádrž.
Zapnite spotrebič, aby sa spotrebovalo všetko zostávajúce palivo.
- Vyberte zapaľovaciu sviečku a do dutiny valca zapaľovacej sviečky nalejte čajovú lyžičku čistého motorového oleja, zapaľovaciu sviečku vymeňte.
- Ukladajte rezné prvky tak, aby sa ich nedalo dotknúť (napríklad ich zabaľte).
- Skladujte na čistom, suchom a bezprašnom mieste.

7. VYHLÁSENIE CE

GB / VYHLÁSENIE O ZHODE



STAVEBNÍK

ZI, 32, rue Aristide Bergès - 31270 Cugnaux -
Francúzsko Tel : +33 (0)5.34.502.502 Fax : +33
(0)5.34.502.503

vyhlasuje, že stroj:

BENZÍNOVÝ KROVINOREZ A VYŽÍNAČ HDBT314T-1

Sériové číslo: 2021040000321~2021040000580

meno osoby, ktorá má v držbe technický spis : Pán Olivier Patriarca

boli navrhnuté v súlade s týmito normami: EN ISO 11806-
1:2011
EN ISO 14982:2009

A v súlade s týmito smernicami: Smernica
2006/42/ES

Smernica EMC 2014/30/EÚ

Smernica Rohs (EÚ)2015/863, ktorou sa mení smernica
2011/65/EU Smernica o emisiách (EÚ)
2016/1628

Smernica 2000/14/ES o hluku Príloha V a smernica 2005/88/ES

Nameraná hladina akustického výkonu

LwA dB(A) Kefová fréza: K= 3dB(A)

Vyžínač trávy: 107,4 dB(A) 108,2 dB(A)

K= 3dB(A) Zaručená hladina akustického
výkonu: 113 dB(A)

Philippe MARIE / PDG
Cugnaux, 15-03-2021

HYUNDAI

ZÁRUKA

Výrobca poskytuje na výrobok záruku na chyby materiálu a spracovania počas 2 rokov od dátumu pôvodného nákupu. Záruka platí len v prípade, ak je výrobok určený na použitie v domácnosti. Záruka sa nevzťahuje na poruchy spôsobené bežným opotrebovaním.

Výrobca sa zaväzuje vymeniť diely, ktoré určený distribútor označí za chybné. Výrobca nepreberá zodpovednosť za výmenu stroja, celého alebo jeho časti, a/alebo za následné škody.

Záruka sa nevzťahuje na poruchy spôsobené:

- nedostatočná údržba.
- abnormálna montáž, nastavenie alebo prevádzka výrobku.
- diely podliehajú bežnému opotrebovaniu.

Záruka sa nevzťahuje na:

- náklady na prepravu a balenie.
- používanie nástroja na iný účel, než na ktorý bol navrhnutý.
- používanie a údržbu stroja vykonávanú spôsobom, ktorý nie je opísaný v návode na obsluhu.

Vzhľadom na našu politiku neustáleho zlepšovania výrobkov si vyhradzuje právo na zmenu alebo úpravu špecifikácií bez predchádzajúceho upozornenia. V dôsledku toho sa výrobok môže líšiť od informácií v ňom uvedených, ale zmena sa vykoná bez predchádzajúceho upozornenia, ak sa uzná za zlepšenie predchádzajúcej charakteristiky.

PRED POUŽITÍM STROJA SI POZORNE PREČÍTAJTE PRÍRUČKU.

Pri objednávaní náhradných dielov uveďte číslo alebo kód dielu, ktorý nájdete v zozname náhradných dielov v tejto príručke. Uschovajte si doklad o kúpe; bez neho je záruka neplatná. Aby sme vám pomohli s vaším výrobkom, pozývame vás, aby ste nás kontaktovali telefonicky alebo prostredníctvom našej webovej stránky:

- **+33 (0)9.70.75.30.30**

• **<https://services.swap-europe.com/contact>**

Musíte si vytvoriť "lístok" prostredníctvom webovej platformy.

- Zaregistrujte sa alebo si vytvorte konto.
- Uveďte odkaz na nástroj.
- Vyberte predmet svojej žiadosti.
- Opíšte svoj problém.
- Priložte tieto súbory: faktúru alebo doklad o predaji, fotografiu identifikačného štítku (sériové číslo), fotografiu potrebného dielu (napríklad: kolíky na zástrčke transformátora, ktoré sú zlomené).



9. PRODUKTOVÁ FAILURA E

ČO ROBIŤ, AK SA MÔJ STROJ POKAZÍ?

Ak ste si výrobok kúpili v obchode:

a) Vyprázdňte palivovú nádrž.

b) Uistite sa, že je váš stroj kompletný so všetkým dodaným príslušenstvom a čistý! Ak tomu tak nie je, opravovňa stroj odmietne.

Do predajne choďte s kompletným strojom a s účtenkou alebo faktúrou.

Ak ste si výrobok kúpili na webovej stránke:

a) Vyprázdňte palivovú nádrž.

b) Uistite sa, že je váš stroj kompletný so všetkým dodaným príslušenstvom a čistý! Ak tomu tak nie je, opravovňa stroj odmietne.

c) Vytvorenie servisného lístka SWAP-Europe na webovej stránke: <https://services.swap-europe.com>. Žiadosť na SWAP-Europe, musíte priložiť faktúru a fotografiu výrobného štítku (sériové číslo).

d) Pred odovzdaním stroja kontaktujte opravovňu a uistite sa, že je k dispozícii.

Na opravovňu choďte s kompletne zabaleným strojom, priložte faktúru za nákup a podporný formulár stanice, ktorý si môžete stiahnuť po vyplnení žiadosti o servis na stránke SWAP-Europe.

V prípade strojov s poruchou motora od výrobcov BRIGGS & STRATTON, HONDA a RATO si prečítajte nasledujúce pokyny.

Opravy vykonajú schválení výrobcovia motorov týchto výrobcov, pozrite si ich stránky:

- <http://www.briggsandstratton.com/eu/fr>
- <http://www.honda-engines-eu.com/fr/service-network-page;jsessionid=5EE8456CF39CD572AA2AEEDFD290CDAE>
- <https://www.rato-europe.com/it/service-network>

Ponechajte si prosím pôvodný obal, aby ste ho mohli vrátiť v rámci popredajného servisu, alebo stroj zabaľte do podobnej kartónovej škatule rovnakých rozmerov.

Akékoľvek otázky týkajúce sa nášho popredajného servisu si môžete vyžiadať na našej webovej stránke [https:// services.swap-europe.com](https://services.swap-europe.com)

Naša horúca linka je naďalej k dispozícii na čísle +33 (9) 70 75 30 30.



10. VÝLUKY ZO ZÁRUKY

ZÁRUKA SA NEVZŤAHUJE NA:

- Spustenie a nastavenie výrobku.
- Poškodenie vyplývajúce z bežného opotrebovania výrobku.
- Poškodenie v dôsledku nesprávneho používania výrobku.
- Poškodenie v dôsledku montáže alebo uvedenia do prevádzky, ktoré nie sú v súlade s návodom na použitie.
- Poruchy súvisiace s karburáciou po 90 dňoch a zanášaním karburátorov.
- Pravidelné a štandardné udalosti údržby.
- Úpravy a demontáž, ktoré priamo rušia záruku.
- Výrobky, ktorých pôvodné overovacie označenie (značka, sériové číslo) bolo znehodnoteného, zmeneného alebo stiahnutého.
- Výmena spotrebného materiálu.
- Použitie neoriginálnych dielov.
- Zlomenie dielov po nárazoch alebo výtlkoch.
- Rozdelenie príslušenstva.
- Chyby a ich následky spojené s akoukoľvek vonkajšou príčinou.
- Strata komponentov a strata v dôsledku nedostatočného skrutkovania.
- Rezanie komponentov a akékoľvek poškodenie súvisiace s uvoľnením dielov.
- Preťaženie alebo prehriatie.
- Zlá kvalita napájania: chybné napätie, chyba napätia atď.
- Škody vyplývajúce zo straty možnosti užívať výrobok počas doby potrebnej na opravu a všeobecnejšie náklady spojené s imobilizáciou výrobku.
- Náklady na druhé stanovisko vypracované treťou stranou na základe odhadu opravovne SWAP-Europe
- Používanie výrobku, ktorý by vykazoval vadu alebo poruchu, ktorá nebola predmetom okamžitého nahlásenia a/alebo opravy v rámci služieb spoločnosti SWAP-Europe.
- Znehodnotenie súvisiace s prepravou a skladovaním*.
- Vypúšťanie po 90 dňoch.
- Olej, benzín, tuk.
- Škody súvisiace s používaním nevyhovujúcich palív alebo mazív.

* **V** súlade s právnymi predpismi o doprave sa škody súvisiace s prepravou musia nahlásiť dopravcovi do 48 maximálne do niekoľkých hodín po pozorovaní doporučeným listom s potvrdením o prijatí. Tento dokument je doplnkom k vášmu oznámeniu, ide o neúplný zoznam.

Pozor: všetky objednávky sa musia skontrolovať v prítomnosti doručovateľa. V prípade odmietnutia zo strany doručovateľa musíte jednoducho odmietnuť doručenie a oznámiť svoje odmietnutie.

Pripomenka: rezervy nevyklučujú oznámenie doporučeným listom s doručenkou do 72 dní odo dňa doručenia. hodín.

Informácie:

Tepelné zariadenia sa musia každú sezónu zazimovať (služba je k dispozícii na stránke SWAP-Europe).

Batérie musia
pred uskladnením nabiť.

HYUNDAI
POWER PRODUCTS

V prípade otázok kontaktujte:

BUILDER SAS

32, rue Aristide Berges Z1 31270 Cugnaux. Francúzsko

Tel. +33 (0) 5 34.502.502 Fax - +33 (0) 5 34.502 503

<http://www.hyundai1power-fr.com/>

Fabrique en Republique Populaire de Chine (PRC)

Importee par BUILDER SAS. Francúzsko

Licencia Hyundai Corporation , Kórea